

TSI 04/2011

Neue Abdichtung des Nockenwellenrad-Deckels
Mercedes-Benz OM 457 LA | HLA

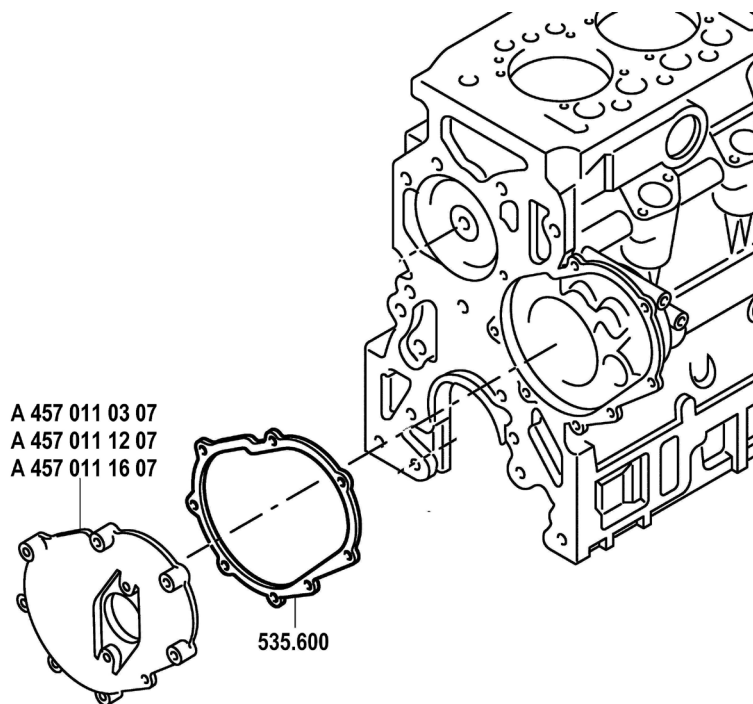

Zur besseren Abdichtung des Nockenwellenrad-Deckels am Zylinderkurbelgehäuse wurde eine neue Metaloseal[®]-Dichtung entwickelt. Diese löst bisher eingesetzte Dichtmasse an dieser Dichtstelle ab.

Um Beschädigungen am Riemenantrieb zu vermeiden, ist eine Erneuerung des Nockenwellenrad-Deckels erforderlich!

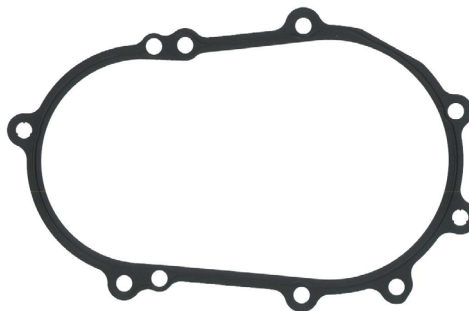

535.600 1x # 457 011 08 80

ElringKlinger AG | Geschäftsbereich Ersatzteile
Max-Eyth-Straße 2 | D-72581 Dettingen/Erms
Fon +49 7123 724-799 | Fax +49 7123 724-798
service@elring.de | www.elring.com



Das Original